



CJ CJ

F.P. 5101  
F.P. 5121



FOSSÉS à PROJECTEURS



### ● Fosses 5121

- Cuve en fibre-ciment 15mm.
- **Couverture par verre :**  
2 verres trempés SECURIT,  
épaisseur totale 20mm ;  
Cadre inox 304L brossé et passivé ;  
Joint d'appui EPDM.
- Fermeture par 2 vis **CHC INOX.**
- Support réglable du projecteur.
- Option : Sablage antidérapant (total ou bandes).
- **Indice IK : 09**
- **Usage piéton : Charge utile 500 kg**
- Charge de rupture : 2000 Kg
- **Poids : 87 Kg**

### ● Fosses 5101

- Cuve en fibre-ciment 15mm.
- **Grille galvanisée à chaud :**  
Barreaux de section 50 x 4 mm ;  
Espace entre barreaux : 36 mm.
- Fermeture par vis **CHC INOX.**
- Support réglable du projecteur.
- **Charge utile : 2000 Kg**
- Charge de Rupture : 3000 Kg
- **Poids : 97 Kg**

Dimensions int. (cm) : 98 x 55 h 50

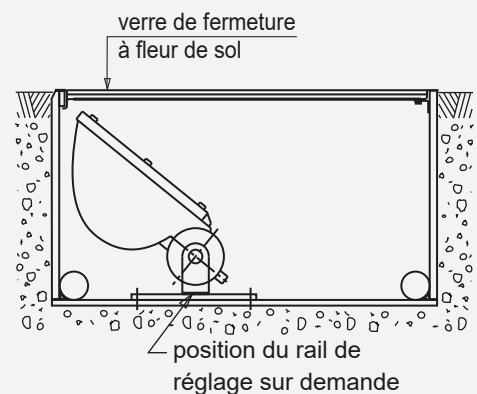
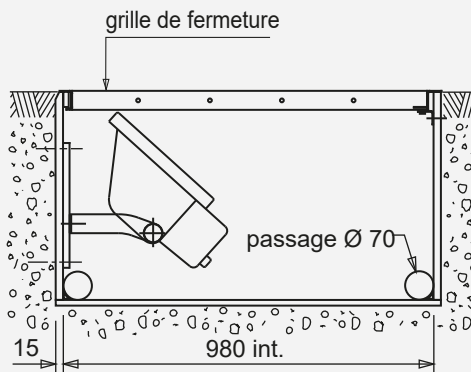
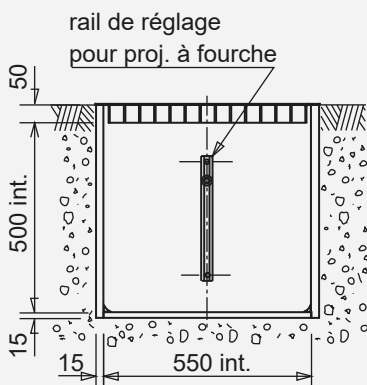

Prévoir un système de drainage efficace raccordé sur un réseau si nécessaire.

modèles déposés