

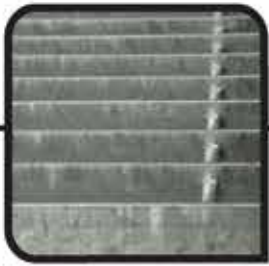

CJ CJ

F.P. 5621



FOSSÉS à PROJECTEURS
↓



● Fosses 5621

- Cuve en fibre-ciment 10mm.
- **Couverture par verre :**
 - Verre trempé **SECURIT**, épaisseur 10 mm ;
 - Cadre inox 304L brossé et passivé ;
 - Joint d'appui EPDM.
- Fermeture par 4 **vis CHC INOX**.
- Support réglable du projecteur.
- Option : Sablage antidérapant (total ou bandes).
- **Indice IK : 09**
- **Charge utile : 500 Kg**
- Charge de rupture : 2500kg
- **Poids : 14 Kg**

Dimensions int. (cm) : **30 x 30 h 31**

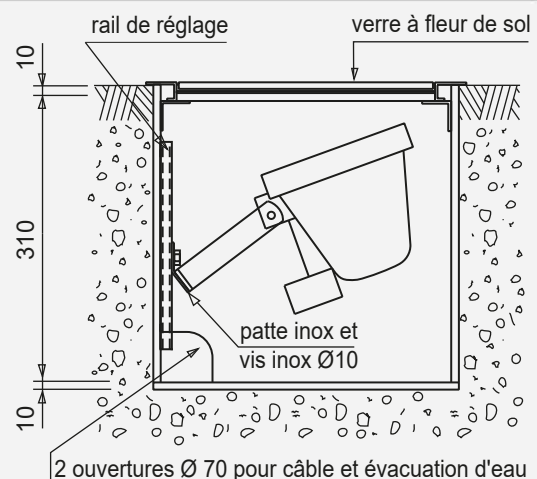
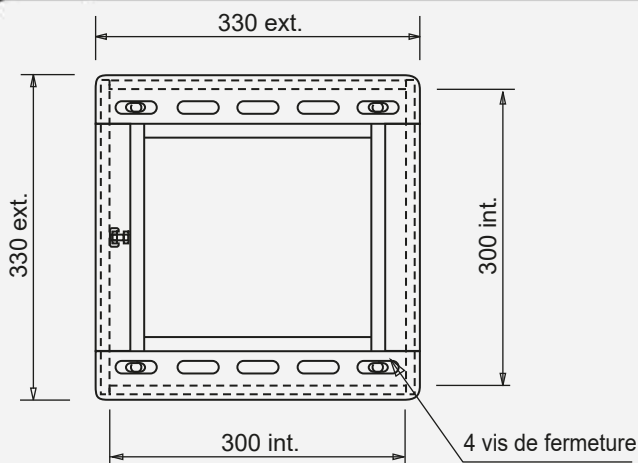

modèle déposé

Prévoir un système de drainage efficace raccordé sur un réseau si nécessaire.